

## Produktdatenblatt SUBLINE 340/160-U

Art. Nr. 523548

### Vorteil

---



- Unterbaubecken für gestalterisch hohe Ansprüche
- 2 in 1: zwei Becken, ein Ausschnitt und nur einmal montiert
- Zeitlos elegante, geradlinige Beckenform
- Komplettes System für vielseitige Planungen mit großen und kleinen Becken
- Hochwertige Ausstattung mit Überlauf C-overflow und Ablaufsystem InFino - elegant integriert und besonders pflegeleicht
- Vielseitiges Zubehör optional erhältlich

### Farben

---

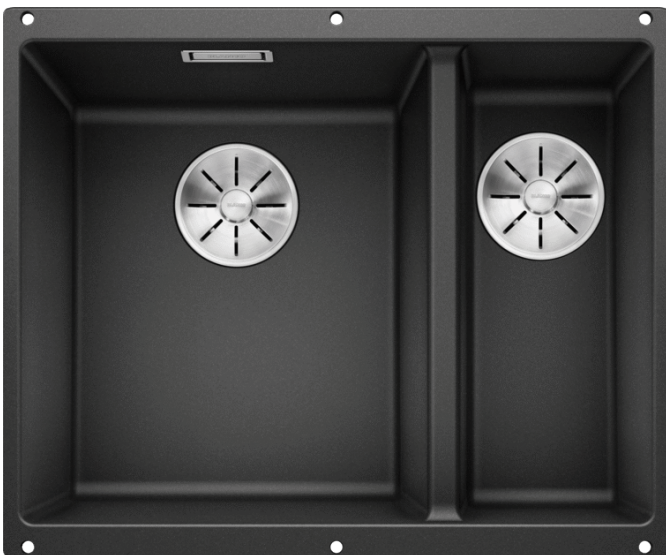

#### Verfügbare Farben

schwarz  
anthrazit  
felsgrau  
alumetallic  
weiß  
jasmin  
tartufo  
cafe

SILGRANIT anthrazit

## Planungshinweise

---

- Tiefe: 190 mm  
Radius Ausschnitt: 10 mm

## Lieferumfang

---

- Ablaufgarnitur mit Raumsparrohr
- Ablaufverbindung
- 2 x 3 ½" InFino-Korbventil
- Befestigungsset

## Details

---

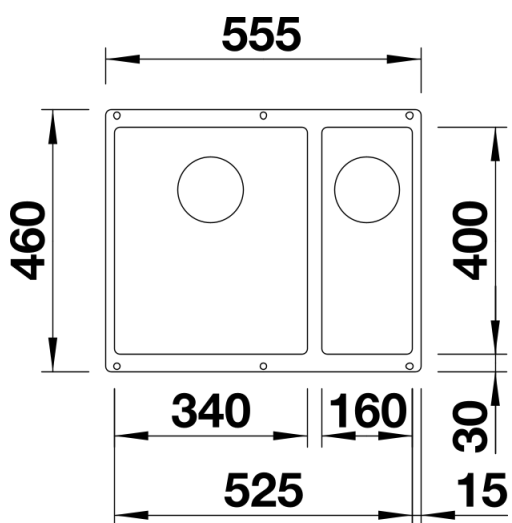

Aufsicht

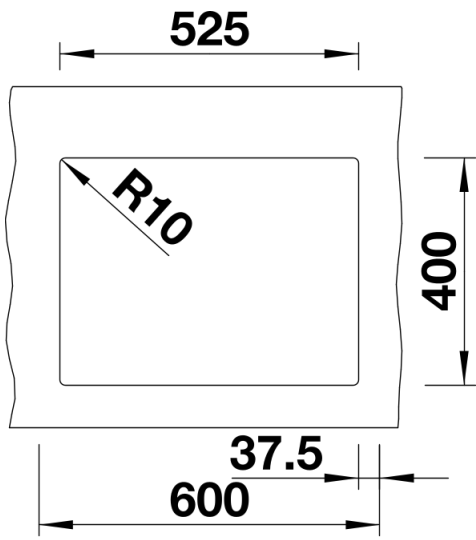

Ausschnitt

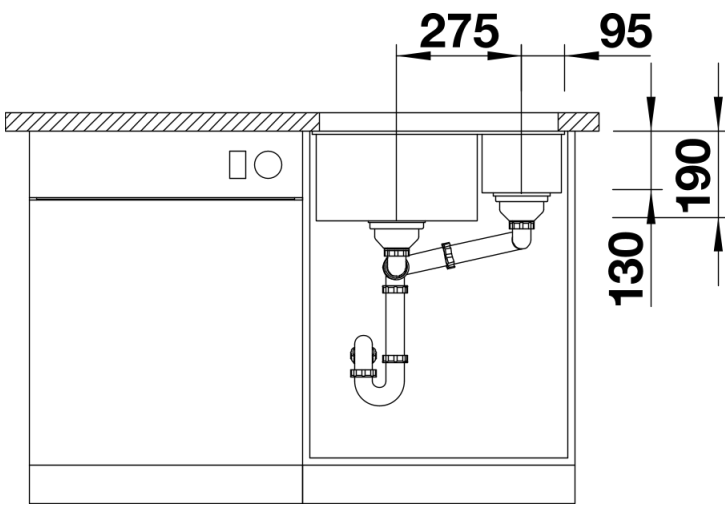

Frontansicht

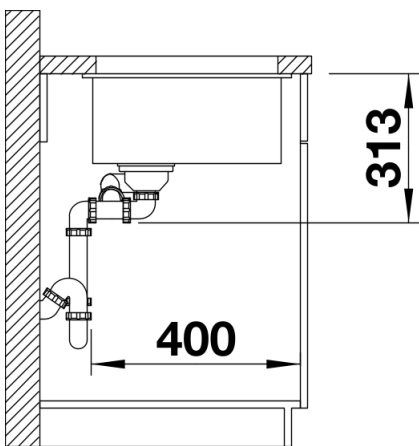

Seitenansicht